

3.6. WYMIARY GABARYTOWE I MONTAŻOWE 075



Waga reduktora TM 075 wynosi 9kg

Dane techniczne

TM 075								
n ₁ = 1400 1/min	n ₂ [1/min]	i	η _d	P ₁ [kW]	M _N [Nm]	P _S [kW]	M ₂ [Nm]	f
	186,7	7,5	0,88	4,1	184	4	180	1,0
	140	10	0,87	3,2	189	3	178	1,1
	93,3	15	0,84	2,3	197	2,2	189	1,0
	70	20	0,81	1,9	210	1,5	165	1,3
	56	25	0,79	1,5	202	1,5	202	1,0
	46,7	30	0,75	1,5	230	1,5	230	1,0
	35	40	0,71	1,1	213	1,1	213	1,0
	28	50	0,68	0,9	208	0,75	173	1,2
	23,3	60	0,64	0,8	209	0,75	196	1,1
	17,5	80	0,59	0,6	193	0,55	177	1,1
14	100	0,54	0,5	184	0,55	202	0,9	

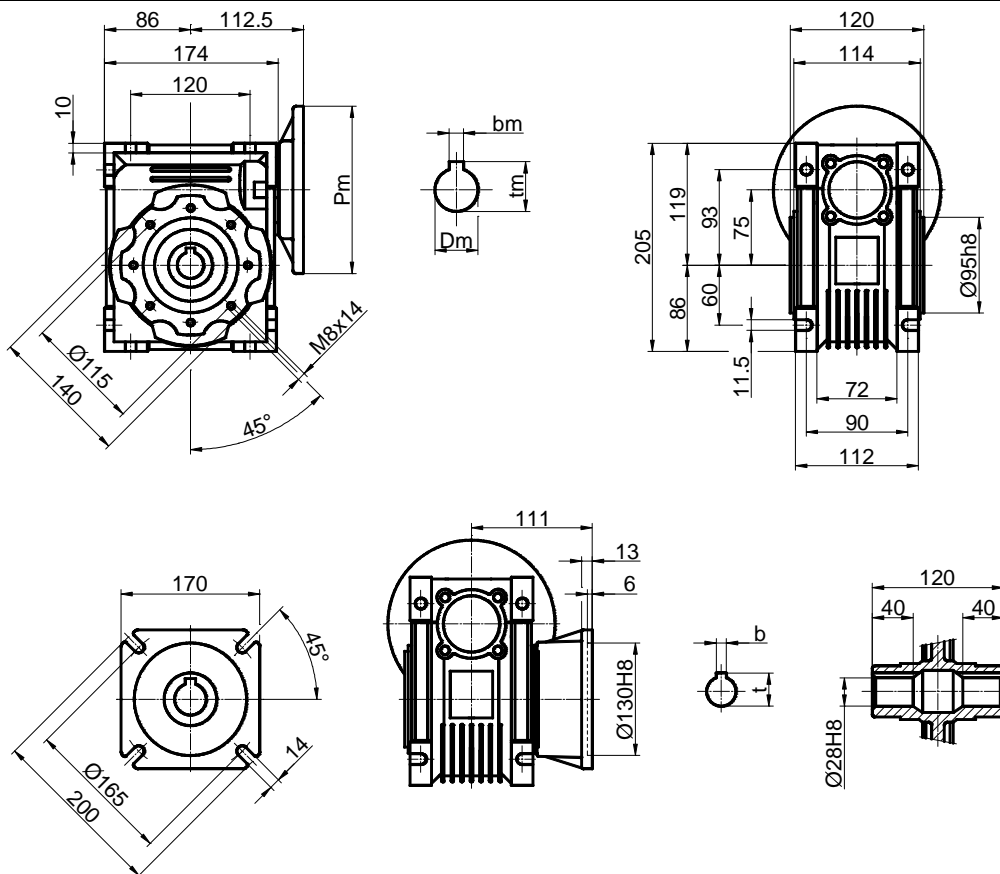

Wymiary przyłączeniowe silników

TM 075	silnik	Pm	Dm	bm	tm
	110/112B5	250	28	8	31,3
	110/112B14	160	28	8	31,3
	90B5	200	24	8	27,3
	90B14	140	24	8	27,3
	80B5	200	19	6	21,8
	80B14	120	19	6	21,8
	71B5	160	14	5	16,3